



# MANUALE DISPLAY LED

PRODOTTO: DISPLAY LED

---

MODELLO: LED DISPLAY OF E-BICYCLE 790

ABBREVIAZIONE: 790

---

FORNITORE: KING METER TECHNOLOGY CO.,LTD

---

PRODOTTO PER: **FIVE SRL**

SEDE LEGALE: VIALE DELLA SALUTE, 14 – BOLOGNA

SEDE OPERATIVA: VIA CERODOLO, 4 – BOLOGNA

TEL: +39 051 0316272

[INFO@FIVEBIKES.IT](mailto:INFO@FIVEBIKES.IT)

### 1. NOME PRODOTTO:

DISPLAY LED OF E-BICYCLE 790

### 2. FORNITORE:

KING METER TECHNOLOGY CO.,LTD

### 3. PARAMETRI ELETTRICI:

24V-36V-48V DI USCITA DALLA BATTERIA  
 10MA DI CORRENTE OPERATIVA NOMINALE  
 30MA DI CORRENTE OPERATIVA MASSIMA  
 MENO DI 1 MA DI DISPERSIONE  
 50 MA DI CORRENTE DI LAVORO IN USCITA DALLA CENTRALINA

### 4. DIMENSIONI E MATERIALE:

IL GUSCIO DEL DISPLAY È IN **ABS** MENTRE IL PANNELLO TRASPARENTE È IN **ACRILICO** ALTAMENTE RESISTENTE COMPARABILE CON IL VETRO TEMPERATO.

ALTEZZA: 42MM  
 LARGHEZZA: 82MM  
 SPESSORE: 18MM

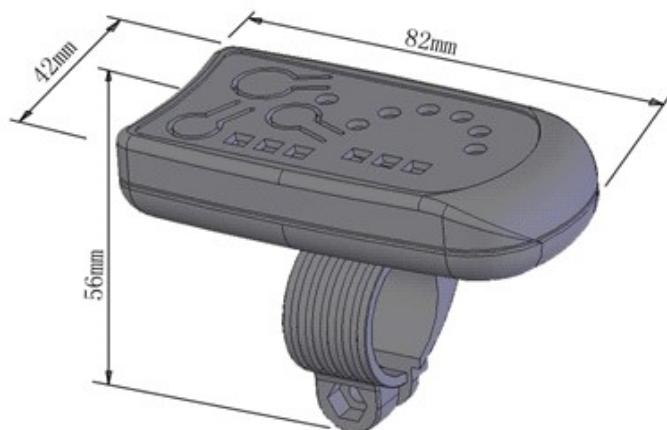

## 5. CARATTERISTICHE

DESIGN PULSANTIERA ERGONOMICO E FACILE DA UTILIZZARE  
**PERCENTUALE CARICA DELLA BATTERIA**  
INFORMAZIONI DELLA BATTERIA E GLI EVENTUALI ERRORI DEL SISTEMA  
**5 LIVELLI DI ASSISTENZA**

---

## 6. ISTRUZIONI LED

IL DISPLAY SI MOSTRA COME DI SEGUITO



## 7. FUNZIONI TASTIERA

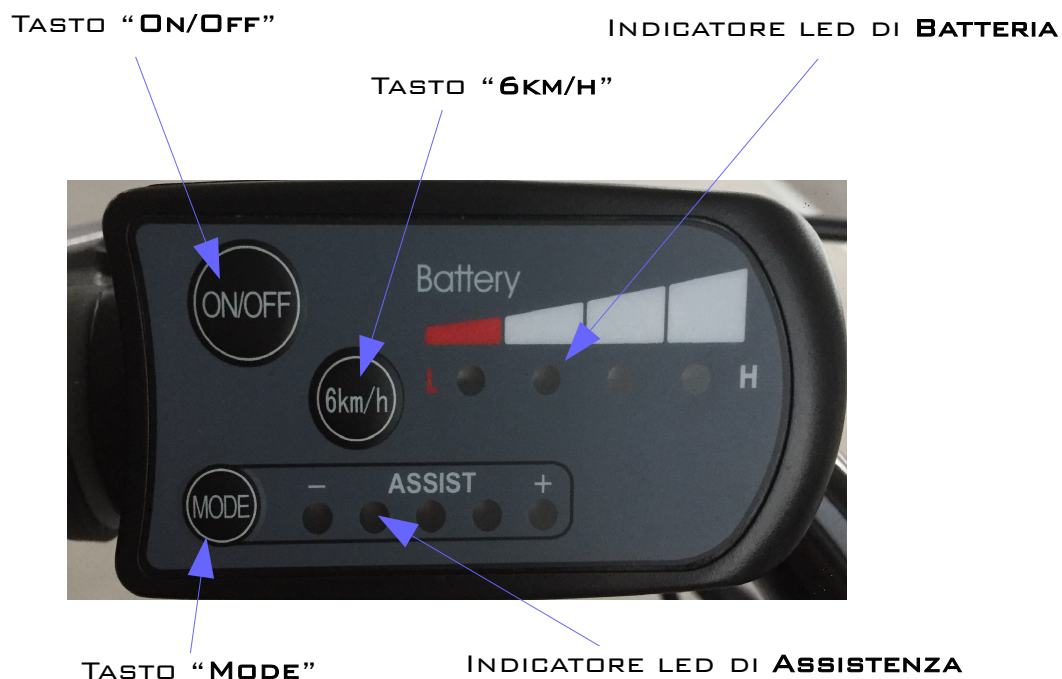

### ACCENSIONE E SPEGNIMENTO

TENERE PREMUTO IL PULSANTE **ON/OFF** PER 1 SECONDO PER ACCENDERE IL DISPLAY E ATTIVARE LA CENTRALINA, STESSA PROCEDURA PER SPEGNERLO E DISATTIVARE LA CENTRALINA. IL DISPLAY SI SPEGNERÀ ANCHE AUTOMATICAMENTE DOPO 5 MIN (O DOPO IL TEMPO DECISO IN FASE DI SETTAGGIO)

### SELEZIONARE IL LIVELLO DI ASSISTENZA

PREMENDO IL PULSANTE **MODE** SI PUÒ MODIFICARE IL LIVELLO DI ASSISTENZA I LIVELLI VANNO DALL' 1 AL 5 DOVE 1 INDICA "ASSISTENZA MINIMA" ALL'ACCENSIONE SI PARTIRÀ AUTOMATICAMENTE CON ASSISTENZA 1

### ASSISTENZA PASSEGGIATA

TENENDO PREMUTO IL TASTO **6KM/H** SI ENTRA NELLA MODALITÀ “PASSEGGIATA”  
QUESTA SERVE PER AIUTARE IL CICLISTA A SPINGERE LA BICI A PIEDI AD ESEMPIO  
IN SALITA

### INDICATORE LIVELLO BATTERIA

IL LIVELLO BATTERIA È SEGNALATO DA 4 LED CHE NE INDICANO LA CAPACITÀ  
RESIDUA, SE QUESTI SONO SPENTI C'È IMMEDIATO BISOGNO DI RICARICA.

## 8. CODIFICA ERRORI

IN CASO DI ACCENSIONE DEI LED DI LIVELLO DI ASSISTENZA O DI CARICA BATTERIA  
DIVERSO DA COME DESCRITTO SOPRA O IN CASO DI MALFUNZIONAMENTI DEL  
VEICOLO SI PREGA DI CONTATTARE L'ASSISTENZA